

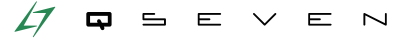

EmQ-i2801

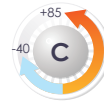

Intel® 凌动® x6211E/x6413E Qseven R2.1 CPU 模块

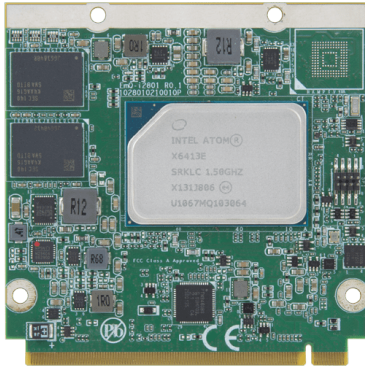

特点

- 板贴 Intel Elkhart lake SoC 处理器
- 板贴 LPDDR4 8GB 内存
- 集成千兆网
- 双通道 24-bit LVDS 和 1 x DDI 接口
- 兼容 Qseven 规范 2.1 版

系统

CPU	板贴 Intel® Atom™ x6211E 1.3GHz 双核 TDP 6W x6413E 1.5GHz 四核 TDP 9W
内存	LPDDR4 8GB
BIOS	AMI UEFI BIOS
I/O	
USB 接口	6 x USB 2.0 接口 2 x USB 3.1 接口
扩展总线	4 x PCIe1 通道, I2C, SMBus
存储	2 x SATA 3.0 接口 板贴 eMMC 5.1 (OEM 需求)
网络芯片	1 x Intel® i210 网络控制器
音频	HD link
显示	
显示芯片	集成 Intel® 第9代核显
显示接口	双通道 24-bit LVDS, 最高分辨率 1920 x 1200 1 x DDI 接口

支持操作系统

Windows 10 64-bit
Linux: Ubuntu

机构与环境

电源需求	DC 5V, 5VSB
电源功耗	TBD
工作温度	-40 ~ 85°C (-40 ~ 185°F)
工作湿度	10 ~ 95% @ 85°C (无冷凝)
尺寸 (L x W)	70 x 70 mm (2.76" x 2.76")

尺寸图

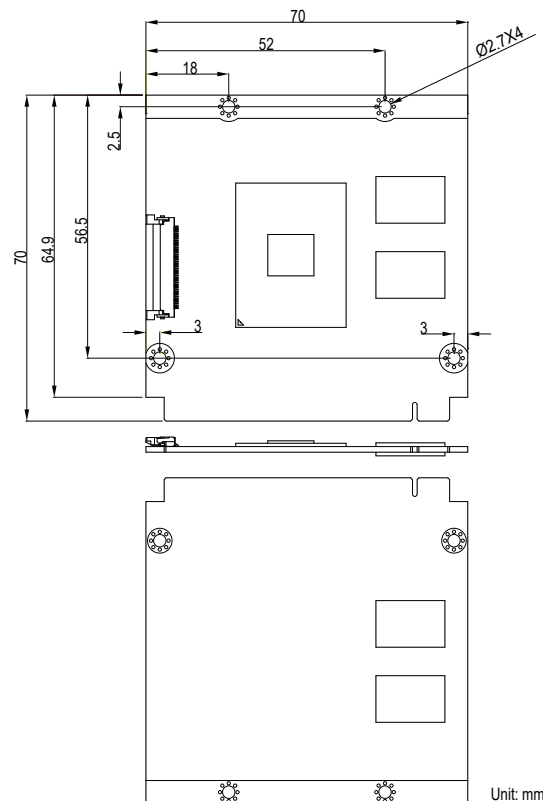

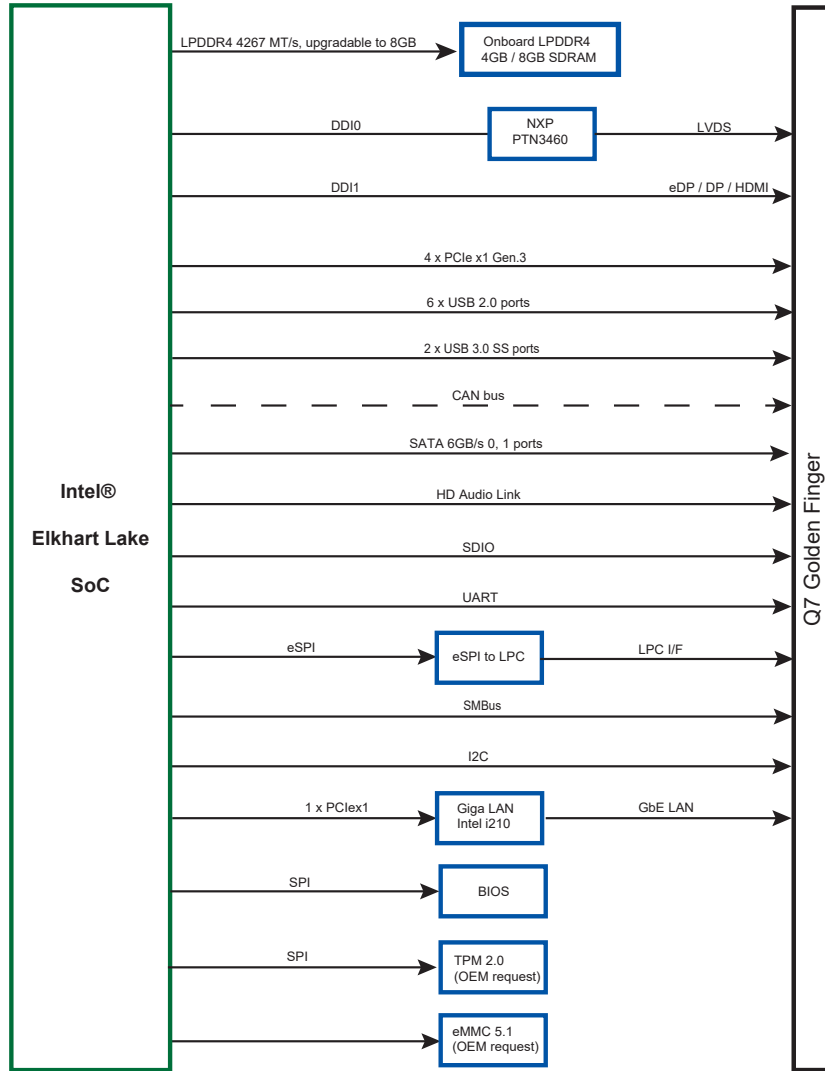

订货信息

EmQ-i2801-WT-6413E-8GB	Intel® 凌动® x6413E Qseven R2.1 WT CPU 模块带 8GB 板贴内存, -40~85°C
EmQ-i2801-WT-6211E-8GB	Intel® 凌动® x6211E Qseven R2.1 WT CPU 模块带 8GB 板贴内存, -40~85°C
EmQ-i2801-WT-6413E-4GB	Intel® 凌动® x6413E Qseven R2.1 WT CPU 模块带 4GB 板贴内存, -40~85°C
EmQ-i2801-WT-6211E-4GB	Intel® 凌动® x6211E Qseven R2.1 WT CPU 模块带 4GB 板贴内存, -40~85°C

可选配件

PBQ-900R	Qseven R2.1 ATX 外型尺寸载版 (全部 Super IO 接口功能需要 OEM 需求)
SCDB-5221	双通道 24-bit LVDS & DP 接口 (信号来自 CPU 模块) 子板
HS-2801-F1	导热器, 带导热垫, 70x65x8mm
CBK-04-900R-00	线材包
	2 x SATA 线
	1 x 串口线
	1 x 并口线